



Kairos & Cronos

soluciones integrales de diseño



Kairos & Cronos

soluciones integrales de diseño

Fundada en 1993 e integrada por los diseñadores Industriales Alvaro Heinzen, Carolina dos Santos y Cyro Pintos la empresa ha desarrollado proyectos en diferentes áreas de la disciplina de diseño, los cuales se destacan por su carácter innovador, el uso de nuevos materiales, el desarrollo de nuevos conceptos formales y la capacidad de potenciar los recursos de las empresas para las cuales son desarrollados.

La forma de trabajo apunta a desarrollar estrategias creativas globales (ECG), que pueden incluir el desarrollo de la identidad corporativa, los elementos de comunicación, el packaging y hasta el desarrollo del producto. De esta manera se logra potenciar los recursos invertidos para llegar a los destinatarios con un mensaje profesional, de alta visibilidad y coherente.

Los diseñadores de Kairos & Cronos forman parte activa de la evolución de la disciplina en el país, entendiendo al DISEÑO como una herramienta fundamental para afrontar los procesos de transformación e integración, que vivimos. Han recibido premios en distintas áreas de su acción, inclusive en concursos de alcance internacional como la bienal de diseño de Herman Miller '96, donde obtuvieron el primer premio. Paralelamente se han desempeñado como docentes en el Centro de Diseño Industrial, han sido jurado y acutado como curadores en Uruguay y en Brasil.

Algunos productos diseñados por Kairos & Cronos han sido seleccionados para representar a Uruguay en ferias en el exterior y han sido objeto de publicaciones en Uruguay y Brasil. Sus trabajos de identidad corporativa han sido seleccionados para integrar publicaciones internacionales de la materia.

Capacitación constante, viajes al exterior, y suscripciones a algunas de las más importantes revistas del mundo, contribuyen a fortalecer una red de contactos que permite una constante actualización de los principales tecnologías, eventos y tendencias en el mundo del diseño.

Profesionalismo y compromiso conjugados con un diálogo franco y accesible nos han permitido llevar adelante distinto tipo de proyectos en areas muy diversas con éxito para nosotros y nuestros clientes.

Desde sus inicios Kairos & Cronos ha desarrollado una rica experiencia en el relacionamiento con empresas e instituciones de distinto tipo, ya sean pequeñas empresas, organismos gubernamentales, ONGs, delegaciones diplomáticas y empresas exportadoras líderes en su rubro.



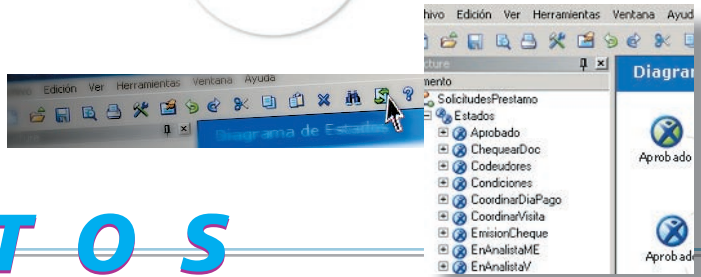

PROYECTOS

- 2 0 0 5**
- Unión Europea Uruguay – Unidos en el desarrollo – Delegación de la Unión Europea
 - Certificados y cartel para seminarios programa - SNAP
 - Diseño de equipamiento didáctico para CEDEL carrasco norte.
 - Señalética – CEDEL – Carrasco Norte - Programa PAPPUM – Unión Europea Uruguay
 - Gigantografías y folleto para Día de Europa - Delegación de la Unión Europea
 - Folleto Concepto Indigo – Dobran.
 - Folleto invitación, invitación electrónica, afiche, aviso de prensa, solaperos, y demás materiales colaterales para inauguración del CEDEL carrasco norte.
 - Diseño de Website – FUAM
 - Diseño de Interfase gráfica para programa de trazabilidad animal – Datamatic
 - CD de presentación de software – Dprocess Datamatic
 - Diseño de catálogo para desechables quirúrgicos – Global Health Care - Atlanta – USA
 - Diseño de catálogo para sillas de ruedas – Global Health Care - Atlanta – USA

- 2 0 0 4**
- Diseño de Folletería para Congreso FEMI 2004 - FEMI
 - Aviso día del médico - Femi
 - Avisos de Prensa y tarjeta navideña – FEMI
 - Diseño de Website – FUAM
 - Diseño de imagen Feria Espacio Emprendedor Folleto invitación, invitación electrónica, afiche, aviso de prensa, solaperos, y demás materiales colaterales – Programa PAPPUM – Unión Europea
 - Diseño de interfase grafica para producto Dprocess - Datamatic
 - Diseño de look and feel del sitio web – Surinvest - Datamatic
 - Diseño de interfase para homebanking – Surinvest
 - Diseño de animación para terminales de autoconsulta - Surinvest
 - Diseño de local Jetmar en Aeropuerto de Carrasco – Jetmar
 - Look and feel para homepage BCU - Banco Central del Uruguay
 - Folleto institucional - Pittaluga & associates
 - Diseño Juego Didáctico Museo Numismática – Banco Central del Uruguay
 - Diseño de Set de Monedas – Banco Central del Uruguay
 - Diseño de Marca, Folleto y website 4x4 Banking – Mfrontier - Miami
 - Diseño de Marca y Folleto website SPI – Mfrontier - Miami
 - Diseño de Percha para Colección de Textiles Spring 04 summer 05 – Fibratex
 - Aviso de prensa, invitaciones, tarjetas personales – Korean Air.
 - Re-diseño de imagen - Mega Informática

- 2 0 0 3**
 - Folleto Emprendimientos exitosos liderados por mujeres – IPRU - REPEM
 - Diseño de imagen Feria Espacio Emprendedor – Programa PAPPUM – Unión Europea
 - Diseño de Folletería e imagen – Programa PAPPUM - Unión Europea
 - Web Estufas Blason - Coralsol
 - Folleto insitucional Nidera Uruguay SA - Nidera
 - Diseño de Publicación Vinculo Empresarial – ANMYPE
 - Diseño de pack institucional para CDs Banco central del Uruguay
- 2 0 0 2**
 - Stand - UTE constructa 2002
 - Implementación de Identidad Corporativa para Hagen Uruguay - Varenk
 - Campaña de Banners UCM - Compás
 - Catálogo 2002 Global Healthcare.net - Global Healthcare
 - Packaging para productos médicos - Global Healthcare
 - Identidad Programa de Posgrados 2002 - 2003 Claeh Instituto Universitario
 - Luminarias promocionales - Movicom
 - Imagen corporativa web y packaging para X-Data. Empresa exportadora de Software
- 2 0 0 1**
 - Stand - UTE feria de la construcción 2001
 - Stand institucional para JIAP - CONEX - UTE
 - Sitio web institucional Amerex Seguridad.
 - Sitio web Marcasur.com, comunidad, para profesionales de PI. Pittaluga & Associates
 - Sitio web Tecnomercado.com, comunidad de ciencia, tecnología y negocios. Munditel SA
- 2 0 0 0**
 - Sitio Web institucional Pittaluga & Associates
 - Sitio Web institucional e imagen corporativa GlobalHealthcare Atlanta USA.
 - Sitio Web Estudio Contable , Carlos Picos
 - Revista de los Premios Charrúa. CPDU.
 - Línea de Bicicletas DISNEY Producto para los mercados Uruguayo Argentino y Chileno. - Motociclo S.A.
 - Sitio Web FEPEDA, Federación de Periodistas Deportivos de América
- 1 9 9 9**
 - Cartelería - Gráfica del autoservicio OLMOS Metzen y Sena S.A.
 - Muestra gráfica permanente «La primera radio», Radio El Espectador
 - Imagen del Premio Nacional de Calidad y Modelo de Mejora Continua, Comité Nacional de Calidad.
 - Desarrollo y diseño gráfico para Proyecto de Desarrollo local «PROA» - CLAEH
 - Gráfica para vehículos utilitarios Metzen y Sena S.A.

PACKAGING · IMAGEN CORPORATIVA · INSTALACIONES · COMUNICACIÓN · PRODUCTOS · ESTRATEGIAS CREATIVAS GLOBALES ·



Línea de bicicletas para Motociclo S.A. Hemos diseñado todas las líneas de bicicletas a partir de



Sistema de Mesas de Oficina. El sistema prevee conexiones entre las mesas y cableado. Fumaya S.A.



Sistema de sillas de oficina. La línea incluye sillas específicas para atender todas las necesidades del trabajo. Fumaya S.A.



Línea Disney de bicicletas para niños. Se desarrolló la línea y los accesorios que se comercializan en Uruguay, Argentina y Chile.

Premio Nacional de Calidad.
Rediseñamos todos los materiales impresos poniendo énfasis en la claridad del mensaje y su facilidad de

Imagen para el 64° Congreso Mundial de Periodistas Deportivos.
El desarrollo incluyó todos los aspectos tradicionales más un sitio web, donde se podían consultar tarifas de hoteles y vuelos.

Envases para Manos del Uruguay.
El cometido era desarrollar una línea de envases que unificara todos los productos de tamaños diversos y reflejara la imagen artesanal.

Blisters para Europhoto.
Estos envases permitieron al cliente llegar a los autoservicios de las estaciones de nafta.

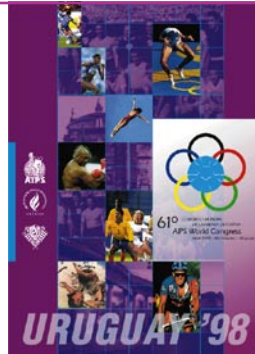

PROYECTOS

- 1 9 9 8**
 - Comunicación institucional de Metzen y Sena S.A. en el Museo del Azulejo, Metzen y Sena S.A.
 - Periódico Marcasur, folleto institucional Pittaluga & Associates
 - Imagen de producto para línea de telas, Fibratex S.A.
 - Stand para la Exposición: "Why Uruguay?" en Miami EEUU, Fibratex S.A.
 - Stands para Gran Muestra de la Pequeña Empresa, CLAEH, IMM.
 - Línea '99 de bicicletas de niños, Motociclo S.A.
 - Línea '99 de bicicletas Ondina y redefinición de logotipo, Motociclo S.A.
 - Imagen para 61º Congreso Mundial de Periodismo Deportivo, AIPS - CPDU.
 - Sitio web, para 61º Congreso AIPS, donde se podían consultar tarifas de hoteles y vuelos AIPS - CPDU.
- 1 9 9 7**
 - Imagen para Programa de Desarrollo Local, CLAEH.
 - Stands para Gran Muestra de la Pequeña Empresa, CLAEH, CPP, IMM.
 - Envases e imagen para línea de cortes de tela, Fibratex S.A.
 - Puntos de venta, y asesoramiento en diseño para página web Motociclo S.A.
 - Línea bicicletas Ondina '98, Motociclo S.A.
 - Línea de bicicletas Winner '98, Motociclo S.A.
 - Línea de bicicletas de niños, Motociclo S.A.
- 1 9 9 6**
 - Cabina para teléfonos Públicos, Concurso de Antel.
 - Tesis de Graduación: "Las Piedras Semipreciosas desde la Perspectiva del Diseño Industrial". (A. Heinzen)
 - Racionalización de packaging para exportación de vajilla, Metzen y Sena S.A.
 - Proyecto de puesto de venta para artesanos en plaza Cagancha, Concurso de la IMM.
 - Stands para Gran Muestra de la Pequeña Empresa, CLAEH, CPP, Kairos & Cronos.
 - Imagen corporativa, Consultorio de Estudio y Tratamiento de Afecciones Oculares, CETAO
- 1 9 9 5**
 - Proyecto "Sistema de luminarias: FOLIO", Bial Internacional de Diseño Herman Miller.
 - Proyecto "Mesas para oficina: OLIMPIC", Bial Internacional de Diseño Herman Miller.
 - Blister para rollo de fotos, envase para cámara Europhoto-Agfa.
 - Exhibidor (estructura y cartelería) para blisters con rollos de fotos, Europhoto-Agfa.
 - Envase para miel, y elementos de imagen corporativa, CALAC.
 - Diseño y normalización de Catálogo para el Sector de la madera, Dir. Nal. de Comercio Exterior.
 - Folleto y tapas para línea de formularios y blocks, "MIST", Mercado Papelero.
- 1 9 9 4**
 - Sistema de packaging comercial para boutiques, "SISTEMA MOVIL", Ingrapa S.A.
 - Tesis de Graduación: diseño de elementos que integran una capilla velatoria. (C. dos Santos)
 - Envases para botellas de vino, S.A. Vitícola de la Cruz.
 - Sistema de imagen y folletería publicitaria, Tarjeta de crédito Capital, Limac S.A. Paysandú.
- 1 9 9 3**
 - Envases para botellas de vino, S.A. Vitícola de la Cruz.
 - Envases para productos de iluminación, Artesanos Unidos.
 - Estuche para Base de Datos Dir. Nal. de Comercio Exterior.
 - Línea de envases en cartón reciclado para artesanías, Manos del Uruguay.
 - Sistema de sillas de oficinas, Fumaya S.A. Práctica Industrial, curricular, CDI. (A Heinzen)



Alvaro Heinzen

4/5/71

Director de Kairos & Cronos desde 1993

Se desempeña en tareas de diseño, gestión de proyectos, dirección de arte y consultoría.

EDUCACION FORMAL

PRIMARIA	1977- 82	Escuela N° 8 "John Fitzgerald Kennedy"- Paysandú
SECUNDARIA	1983-86	Ciclo Básico Liceo N°1 - Paysandú
	1987-88	Bachillerato opción arquitectura Liceo N°1- Paysandú
TERCIARIA	1989-93	Centro de Diseño Industrial (CDI)
	1996	Obtiene el título de Diseñador Industrial (CDI)

SEMINARIOS - CURSOS

- 1989 Seminario de Semiótica, Prof. Pere Salabert; CDI. Seminario de Joyería y metalística, CDI - Ex becarios de OEA.
- 1990 Taller de Plástica, Prof. Guillermo Fernández. Seminario de Identidad Corporativa, D.G. Michela Papadía; CDI.
- 1991 Titulo de Dibujante técnico Mecánico; EUDET (Escuela Uruguaya de Estudios Técnicos) Curso de Matricería en Chapa; EUDET Seminario "Design: la poética de la Industria", Prof. Diseñador Industrial A. Van Onck, CDI. Visita a la Bienal de Arte de San Pablo, Brasil.
- 1992 Seminario "Microestructuras estético-proyectuales", Prof. Diseñador Industrial G. Bonsiepe, CDI. Participación en el Workshop Internacional Renovación Tecnológica en Diseño, LBDI (Laboratorio Brasileiro de Diseño Industrial), Curitiba, Brasil. Curso de modelos y maquetas, Prof. H. Dardanelli
- 1994 Seminario Gestión de Diseño, D. I. Jorge Gomez Abrahams, CDI. Foro "Diseño y Marketing de Productos", panel ejecutivo del ICSID (International Council of Societies of Industrial Design) y otros CDI - LATU.
- 1995 Jornadas de la luz, OSRAM - CONATEL. Seminario "Como comunicar, vender, y comercializar nuestras ideas de diseño", Lic. Eduardo Kastika. Conferencias de diseño gráfico, D.G. Olaf Leu, Goethe Institut.
- 2002 Workshop, Tipografía e identidad. Roberto Fontana - Zulma Jaluf
- 2003 Modelado 3D en Rhinoceros - CDI

OTRAS ACTIVIDADES

- 2003 Curador Invitado de la muestra de diseño LAB03 en el Centro Cultural de España.
- 2000... Moderador del Macromedia Users Group de Argentina. Lista de desarrolladores web.
- 1997-99 Docente de cuarto año de la Carrera de Diseño Industrial, en el CDI.
- 1998 Charla en el Salón de Diseño de Buenos Aires. Investigación, diseño y montaje de la Exposición "Diseño Uruguay - Historias de productos". 1ª exposición sobre la historia y perspectivas del diseño industrial uruguayo. (Feria del Centenario CIU LATU) Jurado por Uruguay del Concurso de Diseño de Muebles MOVELSUL '98, Brasil, en representación de ADIT (Asociación de Diseñadores Industriales y Textiles)
- 1996 Charla en el Primer Encuentro con el Diseño CEGETEC CIU - CDI.
- 1995 Representante de ADIT en la Comisión de Estudio de Piedras Semipreciosas en el LATU.
- 1994 Charla "Diseño y diferenciación", Cámara de la Madera, Consorcio de exportación, Grupo BID. Diseño y realización de la 1era. exposición de ADIT, "Foro Internacional de Diseño y Marketing de productos. Alternativas para el cono Sur", LATU - CDI.
- 1992-95 Colabora con la Revista el ARQA

IDIOMAS

INGLES Nivel First Certificate, University of Cambridge.



Carolina dos Santos

10/7/69

Directora de Kairos & Cronos desde 1993

Se desempeña en tareas de diseño, gestión de proyectos, producción y consultoría.

EDUCACION FORMAL

PRIMARIA	1976 - 81	Escuela N° 189 "Benito Juárez"
SECUNDARIA	1982 - 85	Ciclo Básico "Colegio y Liceo Jesús María"
	1986 -87	Bachillerato op. agronomía Liceos N° 10 y 35 (IAVA)
TERCIARIA	1989 - 92	Centro de Diseño Industrial (CDI)
	1994	Obtiene el título de Diseñadora Industrial (CDI)

SEMINARIOS - CURSOS

- 1989 Seminario de Semiótica, Prof. Pere Salabert; CDI.
- 1990 Taller de Plástica, Prof. Guillermo Fernández.
Seminario de Semiótica, Prof. Floyd Merrel; CDI.
Seminario de Identidad Corporativa, D.G. Michela Papadía, CDI
- 1991 Título de dibujante técnico mecánico; EUDET (Escuela Uruguaya de Estudios Técnicos)
Curso de Matricería en Chapa; EUDET
Seminario "Design: la poética de la Industria", Prof. y Diseñador Industrial. A. Van Onck, CDI.
- 1992 Seminario "Microestructuras estético-proyectuales", Prof. y Diseñador Industrial Gui Bonsiepe, CDI.
Participación en el Workshop Internacional Renovación Tecnológica en Diseño, LBDI (Laboratorio Brasileiro de Diseño Industrial), Curitiba, Brasil.
Curso de modelos y maquetas, Prof. H. Dardanelli.
- 1993 Programa Puentes: capacitación para creadores de pequeñas empresas; CLAEH.
Beca del CDI: Workshop "Usos creativos de la madera reforestada", Seminario "Diseño y tecnología de madera reforestada"; LBDI, ICSID, Florianópolis, Brasil.
- 1994 Foro "Diseño y Marketing de Productos", panel ejecutivo del ICSID y otros CDI -LATU
- 1995 Seminario "Como comunicar, vender, y comercializar nuestras ideas de diseño", Lic. Eduardo Kastika.
Seminario "El taller artesanal como microempresa" DINAPYME.
- 2000 Curso de Gestión de Proyectos Universidad Católica - CLAEH - BID

OTRAS ACTIVIDADES

- 2002 Jurado del concurso Emprendimientos exitosos Liderados por Mujeres - REPEN
- 2000 Jurado en la Bienal del Objeto Artesanal
- 1998 Charla en el Salón de Diseño de Buenos Aires. Investigación, diseño y montaje de la Exposición "Diseño Uruguay - Historias de productos". 1ª exposición sobre la historia y perspectivas del diseño industrial uruguayo. (Feria del Centenario CIU LATU)
- 1996 Coorganiza el Primer Encuentro con el Diseño CIU - CDI - ADIT
- 1995 Diseño y realización de la 1era. exposición de ALADI - CAPITULO URUGUAY en Rosario, ARGENTINA.
- 1994 Charla "Diseño y diferenciación", Cámara de la Madera, Consorcio de exportación, Grupo BID.
Miembro de la comisión directiva de ADIT (Asociación de Diseñadores Industriales y Textiles), período 94- 96
-Diseño y realización de la 1era. exposición de ADIT, "Foro Internacional de Diseño y Marketing de productos. Alternativas para el cono Sur", LATU - CDI.
- 1992-95 Colabora con la Revista el ARQA en su sección diseño

IDIOMAS

- INGLES -Nivel Proficiency, University of Michigan. First Certificate, University of Cambridge.
- FRANCES -Nivel Certificat d'Etudes Elementaires de Langue Française.



Cyro Pintos

30/1/1968

Diseñador en Kairos & Cronos desde 2003

Se desempeña en tareas diseño, dirección de arte y como especialista en diseño multimedia.

EDUCACION FORMAL

PRIMARIA	1974-80	Colegio Santo Domingo
SECUNDARIA	1981-82	Ciclo Básico Liceo Santo Domingo
	1983-86	Bachillerato Electrónica UTU Dr. José F. Arias
TERCIARIA	1986-90	Ciclo Básico Escuela Nacional de Bellas Artes
	1990-93	Centro de Diseño Industrial (CDI)
	1996	Obtiene el título de Diseñador Industrial (CDI)

SEMINARIOS - CURSOS

1989	Seminario de Semiótica, Prof. Pere Salabert; CDI.
1990	Seminario de Semiótica, " La estética de la mirada" Ph.D. Floyd Merrell; Seminario de Identidad Corporativa, D.G. Michela Papadía; CDI.
1991	Seminario "Design: la poética de la Industria", Prof. Diseñador Industrial A. Van Onck, CDI.
1992	Seminario "Microestructuras estético-proyectuales", Prof. Diseñador Industrial G. Bonsiepe, CDI.
1994	Seminario Gestión de Diseño, D. I. Jorge Gomez Abrahams, CDI. Foro "Diseño y Marketing de Productos", panel ejecutivo del ICSID (International Council of Societies of Industrial Design) y otros CDI - LATU.
2002	Seminario Comunica01

EXPERIENCIA LABORAL

2003 -	Kairos & Cronos
2000 - 2003	Agencia Suárez & Clavera / D'Arcy
1997 - 1999	Reyes / S&G - Da Vinci Dirección de Arte
1995 - 1997	Departamento de Arte Olivencia Casa Editorial
1994 - 1996	Vessena Ltda. - Dpto. de Diseño.
1993 - 1996	Bang! diseñoproducciones Dirección de Arte
1991 - 1992	Dibujante free-lance Creativos Asociados.
1990 - 1991	Dibujante auxiliar agencia Publikos.

IDIOMAS

INGLES	FCE - First Certificate in English, University of Cambridge.
FRANCES	Brevet du Français Pratique

OTRAS ACTIVIDADES

1995	Taller de Plástica, Prof. Guillermo Fernández.
2000-03	Taller de Plástica, Enrique Badaró Nadal.
2002	Participa del 40º Salón Municipal de Artes Plásticas.

Premios

Proyectos seleccionados para integrar el libro "Logos from North to South America", Pedro Guitton, Editorial Index Book

Segundo premio, diseño de stands, Exposición "Diseño Uruguay - historias de productos" Feria del Centenario Camara de Industrias del Uruguay. 1999

Primer premio, diseño de stands, Claeh, Gran Feria de la Pequeña Empresa. 1998

Primer y segundo premios, diseño de stands, Claeh y CPP. Gran Feria de la Pequeña Empresa. 1997

Segundo premio, Concurso de Cabinas para teléfonos Públicos Antel (*) 1996

Mención Honorífica del jurado en el Concurso de la IMM de puestos de venta de artesanos en Plaza Cagancha. (*)1996

Primer Premio, Categoría 1, Concurso Internacional de Diseño Herman Miller, Proyecto "Sistema de luminarias: FOLIO". 1995

Proyecto "Mesas para oficina: OLIMPIC", Concurso Internacional de Diseño Herman Miller, seleccionado para participar en la 2ª etapa. 1995

Reloj de cartón seleccionado para integrar el Catálogo Nacional de Artesanía y Diseño; Dinapyme - GTZ 1994

Concurso de logotipo Paysandú sub-sede Copa América 1995, mención de honor. 1994

Primer Premio, Concurso de logotipo para la Asociación de Diseñadores Industriales y Textiles (ADIT). 1994

Reloj de cartón seleccionado para representar al Uruguay en la Exposición de UNESCO: "Artesanía de Recuperación, Invención y Creatividad", París, Francia. 1993

Distinción del Jurado de la 33ª Feria Nacional de libros, grabados, dibujos y artesanías a la serie de relojes de cartón por producto innovador. (*) 1992

(*) Desarrollados en grupo con otros diseñadores y empresas

Reloj de la Serie C en cartón.

1993

Representó a Uruguay en Francia



Carro para venta de artesanías, 1996 se pliega y puede dejarse a la intemperie

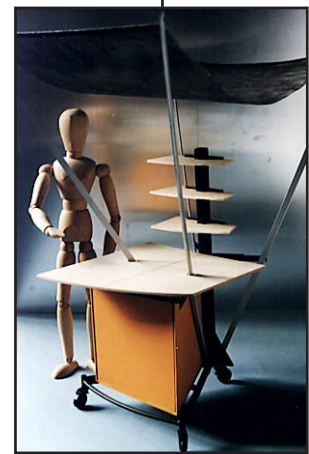

Luminaria de l Sistema Folio. Puede ser cambiada de lugar facilmente gracias a sus brazos flexibles.

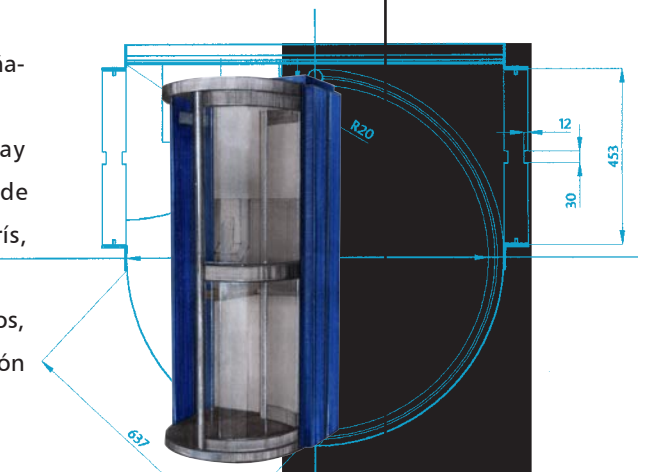

Puerta Abierta

Cabina para teléfonos públicos ANTEL 1996

La resolución de la puerta curva fue elogiada por el jurado por su originalidad

Viajes de formación:

Parte sustancial de nuestra formación y actualización la constituyen los viajes, nos permiten conocer otras realidades y las últimas tendencias en el ámbito del diseño. En estos viajes nos relacionamos con diseñadores, empresas y centros de formación de otros países, para intercambiar experiencias y comprender distintas modalidades de trabajo.

1991 San Pablo -Florianópolis

Visita a la Bienal de Arte de San Pablo, Brasil.

Participación en el evento Design Brasil. Organizado por Casa Vogue

Visita al Núcleo de Diseño de la FIESP.

Visita al LBDI (Laboratorio Brasileiro de Diseño Industrial) entrevista con el Diseñador Gui Bonsiepe.

1992- Curitiba Brasil

Participación en el Workshop Internacional «Renovación Tecnológica en Diseño», LBDI

Visita al IPUC Instituto de Planeamiento Urbano de Curitiba.

1996 - Viaje a EEUU invitados por Herman Miller.

Extendido a Chicago, Ottawa, Boston, Nueva York y México.

Herman Miller Conferencias a cargo de técnicos de la empresa sobre diseño, gestión y filosofía general de la corporación.

Visita al Departamento de Diseño de Nortel-Canadá- Telecomunicaciones - grupo Bell.

Reunión con el Director de Design Continuum - Multinacional de Diseño con Sedes en Boston, Milan y Alberta- Australia.

Entrevista sobre gestión de la empresa y aspectos generales de su funcionamiento.

1998 Buenos Aires

Primer Salón del Diseño de Argentina. Disertación sobre la situación del diseño en Uruguay

1999- París -Barcelona

Barcelona. Participación en el evento Primavera del diseño.

Asistencia a exposiciones sobre diversos aspectos del diseño en la actualidad.



En Herman Miller Inc con otros ganadores del premio

Proyectos Destacados

**Bicicletas infantiles Línea Disney.
Motociclo**



Motociclo obtuvo la licencia para fabricar bicicletas con personajes de Disney, para Uruguay, Argentina, y Chile.

Establecimos la estrategia de diseño de los productos y de identificación con la licencia a través de tres aspectos:

La concepción de la bicicleta como el juguete que puede acompañar todos los juegos del niño, el color de los componentes de la bicicleta y el diseño de autoadhesivos especialmente concebidos para actuar como gráfica de producto.

Se desarrollaron una serie de accesorios exclusivos para estos productos que amplían las posibilidades de juego de la bicicleta tradicional.

Habíamos observado que las bicicletas producidas por otros licenciatarios perdían coherencia y unidad por la superposición de accesorios con atributos formales diferentes. Esto se debía a que eran diseñados fuera del

contexto de la bicicleta particular y funcionaban como un agregado posterior a la bicicleta.

Por este motivo se diseñaron todos los accesorios de una manera integrada en conjunto con las bicicletas, para lograr que se perciban como un todo coherente y organizado.

El trabajo fue el resultado de un alto compromiso de todos los implicados en el desarrollo: diseño, producción y gerencia. requirió la coordinación con proveedores locales y del exterior, así como la relación simultánea con Motociclo en Montevideo y The Walt Disney Company en Buenos Aires para todas las etapas del proyecto.

La calidad del proyecto y la realización del producto permitió Motociclo obtener también la licencia para el rubro bicicletas en el mercado Mexicano.



Stand UTE Feria de la Construcción 2001

La agencia COMPAS nos solicitó el proyecto y ejecución del Stand de UTE para participar en la feria dirigida a los técnicos de la industria de la construcción. La intención era mostrar las virtudes de la energía eléctrica para el acondicionamiento térmico, su practicidad, comodidad, seguridad e higiene. Asimismo se pretendía reflejar la alta tecnología que hace posible este confort.

El proyecto abordaba el mensaje de confort y comodidad por encima del mensaje técnico.

Se pretendía mostrar que el confort eléctrico hace mejor los pequeños momentos. Para lograr una imagen de impacto se utilizaron imágenes de pies descalzos. Se eligieron los pies como imagen de intimidad y referencia el ámbito doméstico. Al presentarlos desnudos, desprotegidos, pero relajados y logramos transmitir la idea de confort. La elección de estas imágenes como eje del discurso permitió lograr un impacto muy fuerte y captar la atención de un público que conoce el producto.

Como contraparte los materiales utilizados y su tratamiento completaban el mensaje de alta tecnología que se pretendía transmitir.





Calac
"De los campos de Casupá"

Cliente:

Cooperativa Agraria Limitada de Apicultores de Casupá

Proyecto:

Imagen para la cooperativa y envase para miel.

CALAC produce miel natural, que por su calidad y pureza está certificada como producto biológico por la ARU. Para poder transmitir ese diferencial la cooperativa necesitaba un envase que le permitiera ponerse al nivel de productos importados, de calidad, pero mostrando su origen nacional y su relación con el campo natural.

Se desarrolló una etiqueta que presentaba la pureza del campo donde las abejas producían la miel a través de una imagen que asemeja un cuadro impresionista.

A su vez el logotipo de la cooperativa se desarrolló poniendo énfasis en las flores que dan origen a la miel en lugar de centrarse en las abejas, como se hace tradicionalmente.

La intervención de diseño permitió diferenciarla claramente del resto de los productos del rubro, posicionándola como un producto de alta calidad.

Esta presentación permitió a la pequeña cooperativa entrar en cadenas de supermercados de la capital.





CLAEH
Instituto universitario

El instituto universitario Claeh desarrolla cursos de posgrado en diferentes areas de las ciencias sociales.

Nuestra empresa fue convocada a desarrollar la identidad de los posgrados y maestrías para el ciclo 2002 - 2003. La idea era desarrollar un afiche con una imagen distintiva que sirviera como motivo de los folletos y demás elementos de comunicacion del ciclo de posgrados.

La escalera se plantea como un instrumento que posibilita un cambio de nivel, un ascenso, estableciendo un paralelo con la mejora académica que el alumno obtendrá del posgrado.

Tomando como base la imagen del afiche se desarrollaron mailings electrónicos, folletos, y páginas web de cada uno de los posgrados.



Identidad Programa PAPPUM

Programa de Apoyo a los Sectores Sociales más Necesitados de la periferia urbana de Montevideo

El programa de apoyo a los sectores sociales más necesitados de la periferia urbana de Montevideo es un proyecto de cooperación entre la Unión Europea y el ministerio de educación y cultura de Uruguay.

El proyecto necesitaba generar una imagen consistente para toda su comunicación.

El programa apunta a desarrollar nuevas oportunidades laborales para las zonas donde se aplica poniendo especial énfasis en los jóvenes y las mujeres.

Los lineamientos de Visibilidad de la Unión Europea no permiten la creación de un logotipo para sus programas por

lo que toda la imagen se apoyó en la portada de un folleto de presentación.

Se busco crear una idea de autenticidad y proyectar un mensaje positivo mediante la utilización de fotografías espontáneas de primeros planos de algunos de los destinatarios del programa.

La imagen apunta a darle consistencia y credibilidad a las acciones de comunicación dentro de los lineamientos generales establecidos por las normas de visibilidad de la unión europea.



Señalética para los Cedels PAPPUM

Los centros de desarrollo local son la piedra angular del proyecto PAPPUM. Son dos edificios uno en Casavalle y otro en Carrasco norte, que cumplen variadas funciones, se desempeñan principalmente como viveros de empresas pero en ellos también se desarrollan actividades de formación y actividades de desarrollo de la comunidad.

Ambos son proyectos arquitectónicos de calidad. En el caso de Carrasco Norte se trata de la recuperación del edificio patrimonial del Hotel Carrasco, en el caso de Casavalle se trata de una obra nueva que aporta nuevos valores arquitectónicos al barrio.

Con ese motivo se planteó desarrollar un proyecto de señalética acorde a la calidad del trabajo de arquitectura que se había desarrollado. Así se concibieron pictogramas para las actividades que se desarrollan en el centro y se desarrollaron el-

mentos para indicar los usos de los locales y orientar a los usuarios. Se desarrolló una estética que se aleja de las soluciones más "corporativas" estándar y que apuesta al trazo libre en el desarrollo de los gráficos, en la construcción de la cartelería se incorpora madera para darle un toque de calidez pero se apuesta a una visión actual, los centros son generadores de futuro y por lo tanto su estética apunta a desarrollar una cotidianeidad amigable pero contemporánea.

El proyecto de señalética incorporó una gran diversidad de materiales y procesos productivos para distintos tipos de carteles, se utilizó: impresión con plotter de base solvente, esmaltados, pinturas epoxi, estampado en madera y pvc, construcciones de pvc, carpintería, herrería, vinilos de corte y montajes e instalaciones de distinto tipo.



CETAO

El CETAO es un consultorio especializado en estudio y tratamiento de afecciones oculares. Se destaca por su equipamiento de última generación, y un equipo de profesionales de primer nivel.

El programa de imagen incluyó el desarrollo de papelería, señalización del local y material de presentación de los servicios.

El logotipo apunta a comunicar la especialización de la firma en el sector de los estudios oculares sin sacrificar el reconocimiento fácil del área oftalmológica.

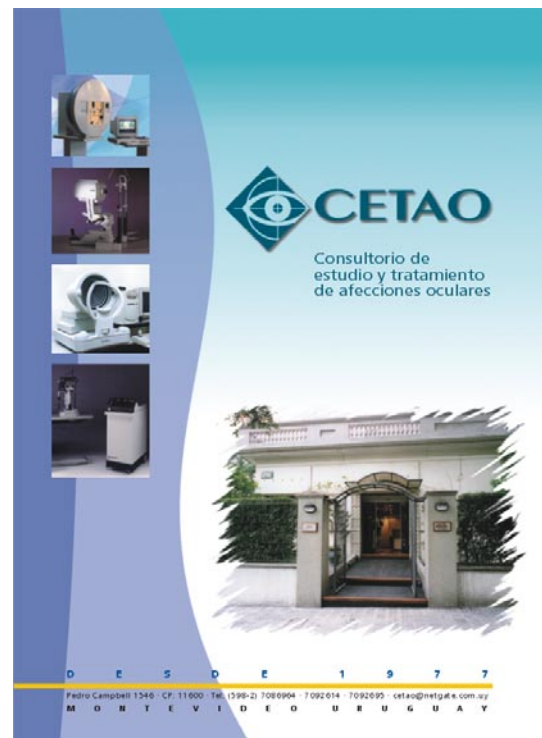



Cooperativa de Apicultores



Programa de Desarrollo Local ONG



Centro de Estudio y Tratamiento de Afecciones Oculares



Mercado Virtual de Ciencia y Tecnología



Bicicletas



Website especializado en ONGS solidarias



Empresa de Software



Software para Workflow



Software para trazabilidad de Vegetales



Logotipo para "Ultimate" - Fabricante de Pelotas



Importador y representante de maquinaria



Congreso Mundial de Periodistas Deportivos

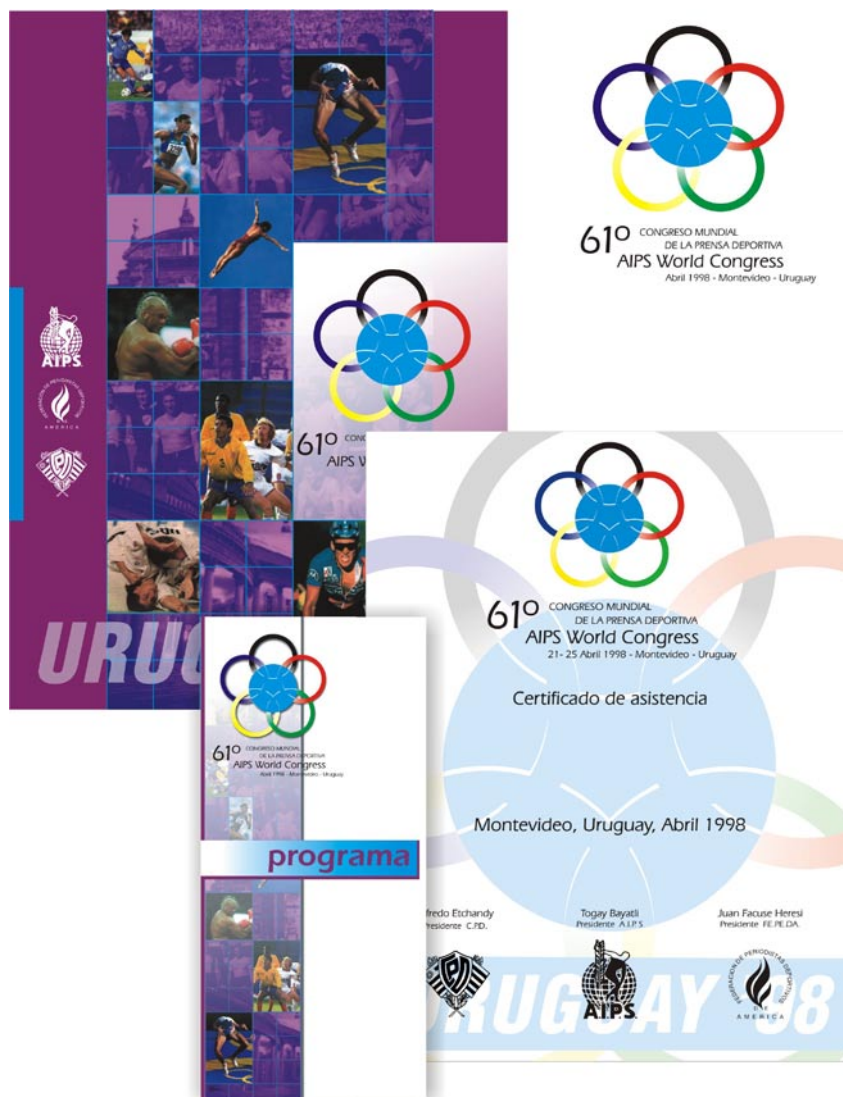

AIPS - Congreso Mundial de Periodistas Deportivos en Uruguay.

Cliente: CPDU - Círculo de Periodistas Deportivos del Uruguay.

Proyecto: Imagen para el 61º Congreso de AIPS. El CPDU estaba interesado en generar un programa de imagen que estuviera a la altura de los congresos internacionales anteriores.

Desarrollamos un programa de imagen que incluyó el logotipo y sus aplicaciones a distintos elementos de comunicación, afiches, carpetas, bolsos, banderas, carteles, programa de actividades, certificado de asistencia y autoadhesivos de identificación de equipaje.

Como complemento a la estrategia de identidad desarrollada para el 61 congreso mundial de AIPS realizado en Montevideo, desarrollamos un sitio web del congreso que permitía conocer todos sus detalles. Tratándose de un evento de convocatoria mundial, el sitio se transformó en una herramienta muy útil para comunicarse con los participantes.



Programa de Desarrollo Local - ClaeH.

El Programa de Desarrollo Local ClaeH necesitaba desarrollar una programa de imagen propia que identificara su trabajo y que a la vez funcionara coherentemente con la imagen de la institución que había sido modificada recientemente.

Se utilizó la realización de un congreso sobre el tema como evento de presentación de la nueva imagen del programa. Por este motivo además de los elementos tradicionales de papelería se desarrollaron afiches, folletos, biblioratos carteles y diplomas.

El programa permitió darle una identidad gráfica a un programa que ya contaba con mucho prestigio a nivel internacional.

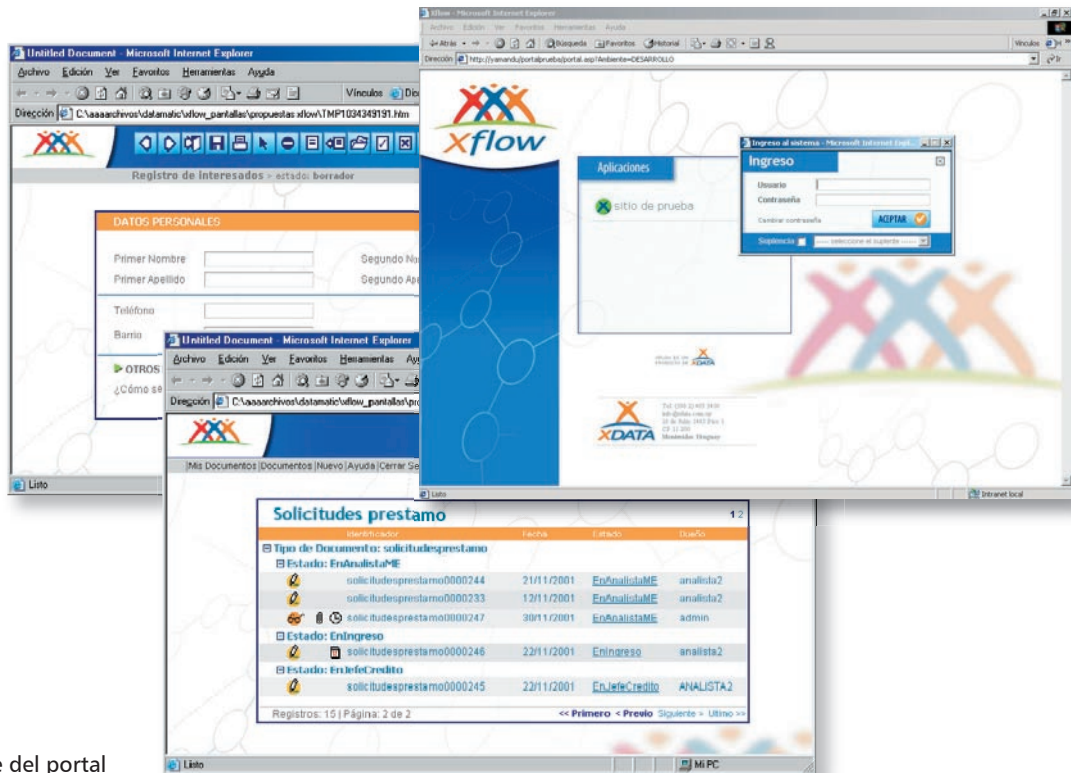

Intetrfase del portal

XData es una empresa de software formada por un equipo de larga trayectoria y gran capacidad técnica. Su trabajo se centran en el desarrollo de productos para el manejo de procesos de negocio.

XDATA Software

Se apunto a desarrollar una imagen que transmitiera el valor de la tecnología como elemento que contribuye a mejorar la calidad de vida de quienes la usan. De esta manera se centra la comunicación de la empresa en el usuario mas que en la tecnología en si misma.

Xflow es el producto mas importante de la compañía. Es un producto de Workflow que permite automatizar el trabajo, facilita la colaboración el trabajo en equipo y potencia el rendimiento de las organizaciones.

Se desarrollaron elementos tradicionales de imagen y la interfase gráfica del programa para cuidar la coherencia con todo el programa.

se optó por una relación muy fuerte entre la imagen de la empresa y la del producto para capitalizar todos los esfuerzos de comunicación.

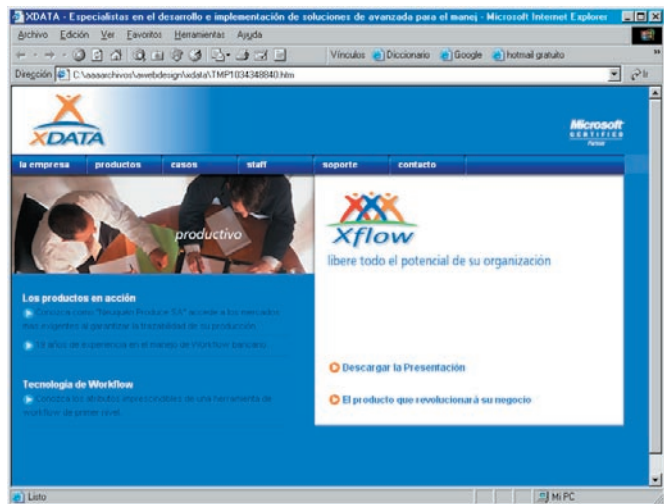

Website



Paperería



Presentacion de Producto



JETMAR VIAJES - Local Aeropuerto

Con motivo de la nueva concesión del Aeropuerto de Carrasco Jetmar Viajes presentó una propuesta para usufructuar el local principal del edificio de arribos de a terminal aeroportuaria. El proyecto se realizó en un tiempo muy ajustado para que pudiera ser presentado como parte de la licitación.

Se trataba de dos locales pequeños que necesitaban reformas para adecuarse a su nueva realidad. En contrapartida tenían una fachada muy importante y con altísima visibilidad que le aportaba un valor "publicitario" extra. Se realizaron planos y perspectivas para que fueran incluidos en la licitación.

La propuesta económica y el diseño del local permitieron a Jetmar ser el ganador de la licitación. Las condicionantes del negocio nos requerían un proyecto muy ajustado en los costos de realización y equipamiento. La jerarquía de la empresa nos obligaba a realizar un local de calidad.

Una fachada limpia, en vidrio y madera busca aportar calidez dentro del entorno tradicionalmente frío del aeropuerto al tiempo que se conjuga con un equipamiento de corte contemporáneo de líneas simples.

Un importante cartel remata la fachada cerrando el conjunto con el toque corporativo que le confiere pertenencia a la identidad de la firma.

Tres backlights con fotografías de calidad de algunos de los destinos más representativos de nuestro país termina de cerrar el mensaje de la fachada. Aplicaciones en vinilo del isotipo de la empresa y un volumen de acero completan la composición al tiempo que aportan



Los modelos 3D permitieron evaluar el proyecto y fueron piezas clave para ganar la licitación, la ejecución final mostró la precisión de la representación y del anteproyecto.



Un interior cálido pero claro, de disposición longitudinal, muy aprovecha la mayor dimension del local para dar una sensación de amplitud a un local de dimensiones muy dispares

mas privacidad al local sin afectar su transparencia.

Se trata de una oficina comercial con un importante perfil de servicio al cliente. Así el local también trabaja un interior con planos importantes de madera que le dan mayor calidez para recibir al cliente o facilitarle una espera mientras se realiza algun trámite.

Un importante mueble hace las veces de módulo de servicios donde se coloca folletería efectos personales de los funcionarios, material administrativo, caja fuerte, impresoras de pasajes, heladera y cafetera de forma tal de liberar al máximo interior del local de elementos que puedan contribuir a su desorganización

La obra a se llevo a cabo en el plazo acordado, cumpliendo con todos los requisitos particulares que implicó trabajar dentro de la terminal aeroportuaria en lo que refiere a criterios de seguridad, horarios de trabajo (nocturno), requisitos particulares de las instalaciones eléctricas y supervisión de los aspectos visuales y de terminación por parte de Puerta del Sur SA.

El proyecto incluyó la propuesta arquitectónica y de equipamiento.

Dos pequeños locales se transformaron en un local unificado, con una fuerte impronta contemporánea, que acompaña estéticamnte la remodelación de la terminal aeroportuaria al tiempo que es una vidriera importante para el cliente y es acorde a la imagen empresa de primera línea de Jetmar.



Un panel de fotografías con "situaciones de viaje" completa un entorno contemporáneo y distendido en el area de espera



Globalhealthcare.net

Facilitando la interacción con los clientes

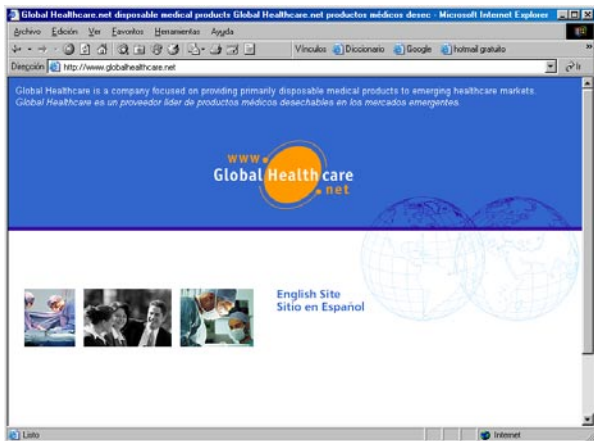

Portada

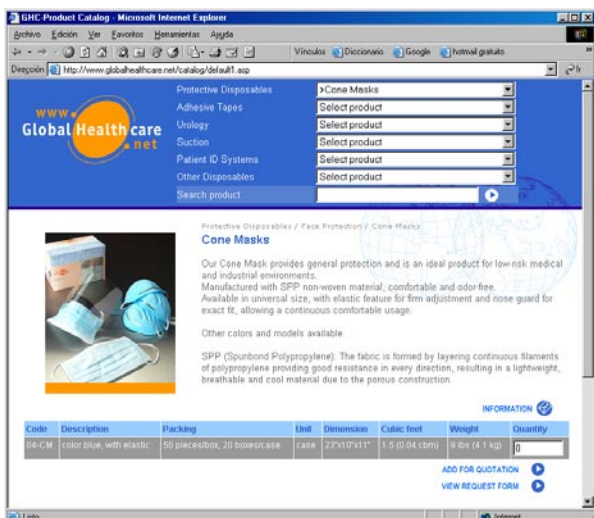
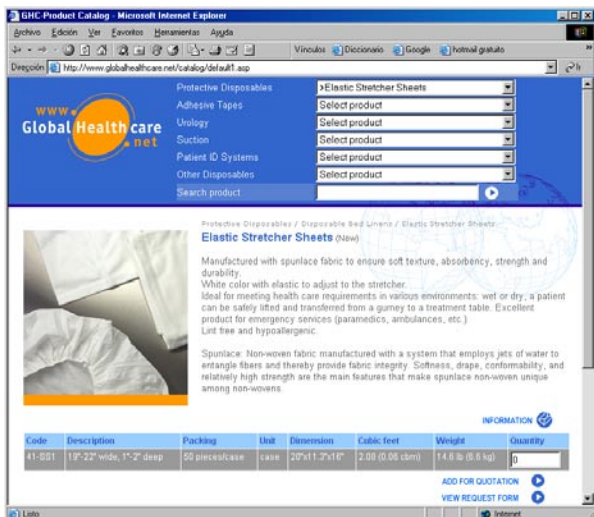

Páginas del Catálogo con el módulo de cotizaciones.

Cliente: Global Healthcare

Proyecto: Diseño de sitio web y solución B2B. <http://www.globalhealthcare.net>

Global Healthcare es una firma localizada en Atlanta, Estados Unidos que se dedica a proveer productos médicos desechables para mercados emergentes.

La empresa se especializa en las tareas de fabricación, adquisición, transporte y servicio técnico para facilitar la gestión de abastecimiento de sus clientes.

El concepto del sitio web apuntó a dotar a la empresa de una herramienta que facilitara la relación con sus clientes actuales y potenciales. El sitio debía permitir una actualización de su catálogo de productos de manera ágil.

Se desarrolló un sitio web con un software que permite a la compañía: agregar o sacar productos, cambiar especificaciones, o presentar ofertas.

Todo este proceso se realiza mediante una interfase web que puede ser operada por personal sin capacitación específica en diseño web.

El sitio permite a los navegantes realizar solicitudes de cotización de los productos mediante un sistema similar a un "carro de compras".

Estas solicitudes pueden ser procesadas directamente desde la web, por personal autorizado de la compañía, acelerando los procesos de respuesta a las solicitudes.

El concepto de diseño y arquitectura del sitio estuvo a cargo de Kairos & Cronos y Andres Parallada; la programación fue realizada por Alvaro Ciganda.

Marcasur.com

el sitio de los profesionales de propiedad industrial

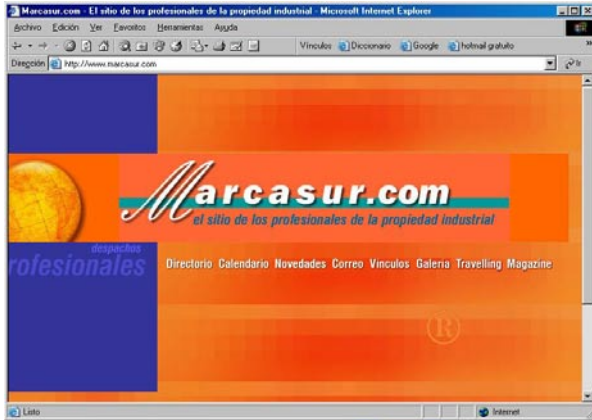

Portada

Ciente: Pittaluga & associates
Proyecto: Sitio web con programación específica para tareas de comunidad.

Marcasur.com es un sitio que brinda servicios a la comunidad de propiedad industrial de Latinoamérica.

El sitio ofrece un directorio de profesionales y despachos, un calendario de seminarios cursos y congresos, un área de noticias de los usuarios, galería de imágenes, correo de lectores y la edición digital del periódico Marcasur.

El sitio fue concebido para facilitar la interacción de los usuarios. Estos pueden inscribirse en el directorio, sugerir eventos, y colaborar con las secciones del sitio de una manera muy sencilla.

El diseño de la interfase del sitio pone énfasis



Calendario de Eventos

Como todo el sitio tiene un módulo web para administración de contenidos. Pero puede además recibir sugerencias por parte de los navegantes.

Esta es la vista previa donde se visualiza fecha, lugar y título. Fácilmente se puede acceder a los detalles del evento

Listado en la Sección Directorio
Se pueden realizar búsquedas por país, palabra, clave y diferenciar entre despachos y profesionales.

en la facilidad de uso y en el atractivo visual para ayudar a consolidar los objetivos del proyecto.

Se diseñó un sistema de administración de I contenido del sitio que puede ser operado por usuarios sin conocimientos de html facilitando así la actualización y mantenimiento del sitio.

El concepto de diseño y arquitectura del sitio estuvo a cargo de Kairos & Cronos y la programación fue realizada por Alvaro Ciganda.

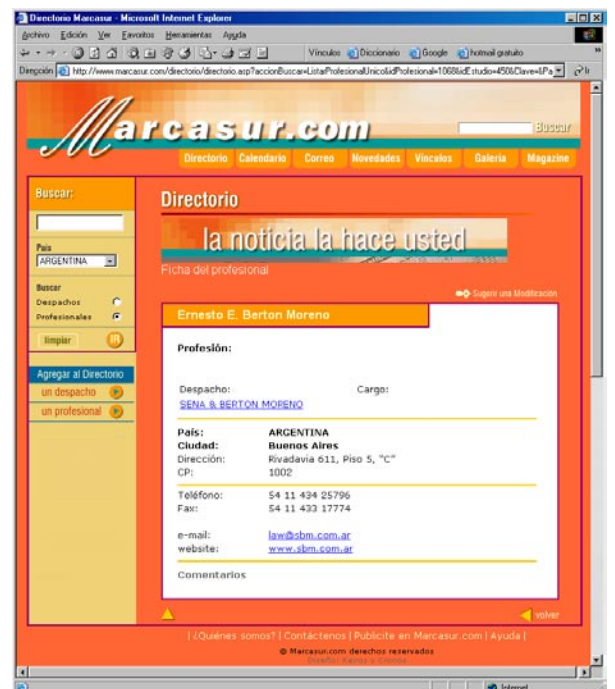

Ficha del profesional
Puede ser actualizada por el propio profesional facilitando la actualización de los datos. En la actualidad Marcasur.com es la mayor base de datos de profesionales de propiedad industrial de latinoamérica.

Tecnomercado.com

una herramienta para vincular ciencia tecnología y negocios

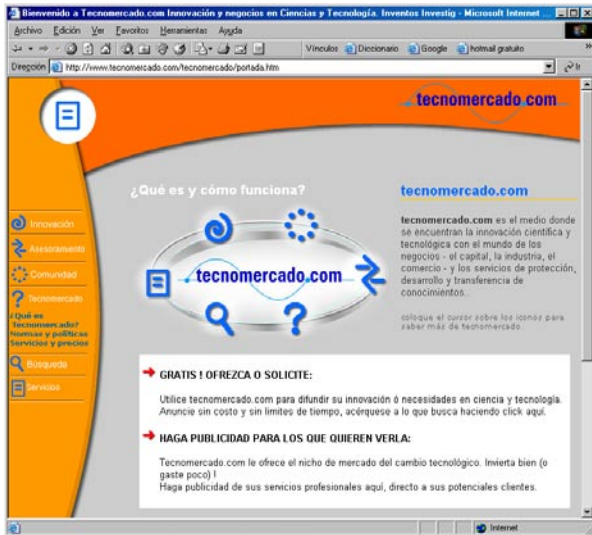

Cliente: Tecnomercado.com

Proyecto: Diseño de sitio web de comunidad con áreas de comercio electrónico.

<http://www.tecnomercado.com>

Tecnomercado.com es un sitio que apunta a vincular a los generadores de innovación ciencia y tecnología con oportunidades de negocios. Brinda asesoramiento en áreas legales y de negociación y permite a las empresas instituciones e innovadores independientes presentar sus desarrollos para facilitar su comercialización.

El sitio permite al administrador recibir anuncios, dar de alta establecer su validez etc. Al mismo tiempo permite al usuario administrar sus anuncios, comunicados y expresiones de interés, así como avisos competitivos o complementarios con el suyo. Al usuario no registrado le permite realizar búsquedas por áreas y utilizar variados servicios de información y asesoramiento presentes en el sitio.

El concepto del sitio es de Fernando Castellanos, el diseño de Kairos & Cronos y la programación fue realizada por Alvaro Ciganda.



Pittaluga

Aseores legales

Cliente: Pittaluga & Associates
 Proyecto: Sitio web institucional.

El sitio web presenta los servicios de la firma en inglés y español. Incluye además una sección sobre el Uruguay y las oportunidades para la inversión. Así como instructivos sobre el registro de marcas en Uruguay y Argentina.

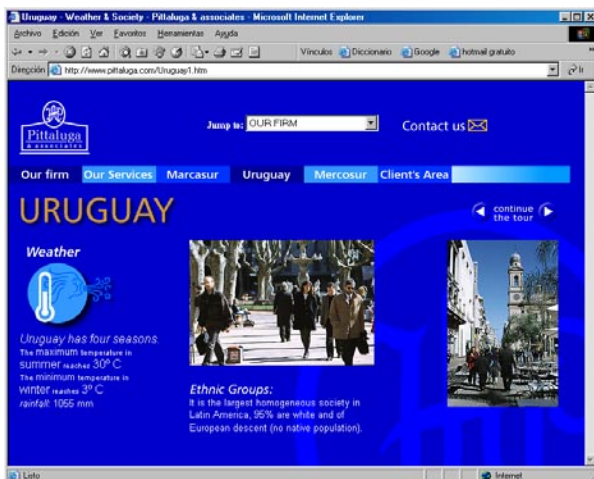
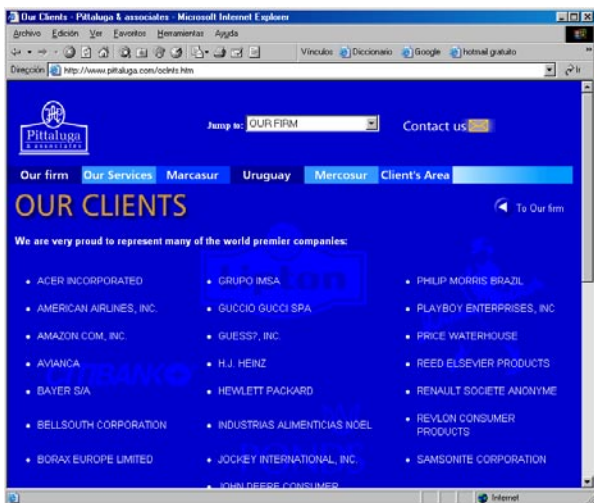
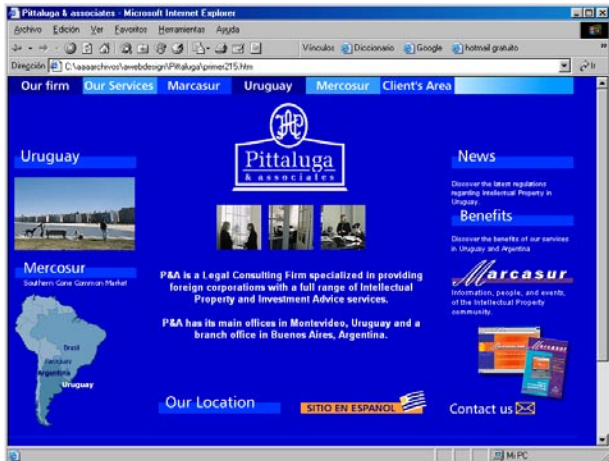

Amerex Seguridad

Maletines antirrobo

Cliente: Amerex Seguridad
 Proyecto: Sitio web institucional.

El sitio web apunta a presentar los innovadores productos de la firma, apuntando a la captación de negocios con el exterior.



XDATA

Una empresa joven con años de experiencia.

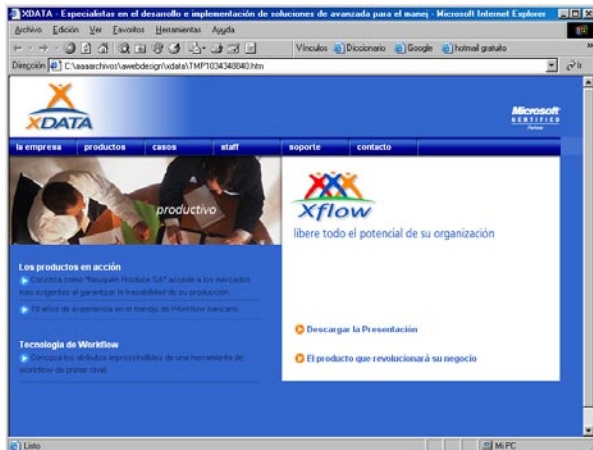

Cliente: XDATA

Proyecto: Sitio web institucional

<http://www.xdata.com.uy>

XData es una nueva empresa de software conformada por un equipo que tiene una larga trayectoria de trabajo en común y que ha desarrollado varios productos para la automatización de procesos de workflow.

El sitio permite presentar a la empresa sus recursos humanos sus productos y su experiencia.



El sitio guarda una estrecha relación visual con la interfase del producto estrella de la misma XFLOW.

El sitio forma parte de una estrategia de imagen corporativa que incluyó marcas, materiales impresos, desarrollo web, presentaciones de producto y la interfase de Xflow.

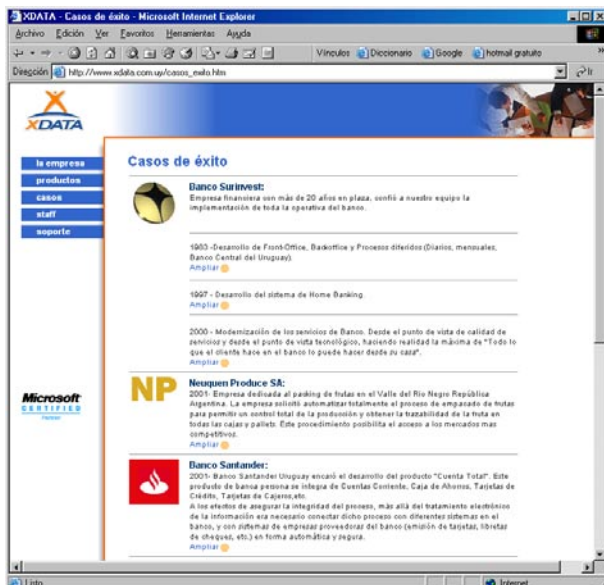

Xflow

la solución del workflow en la red.

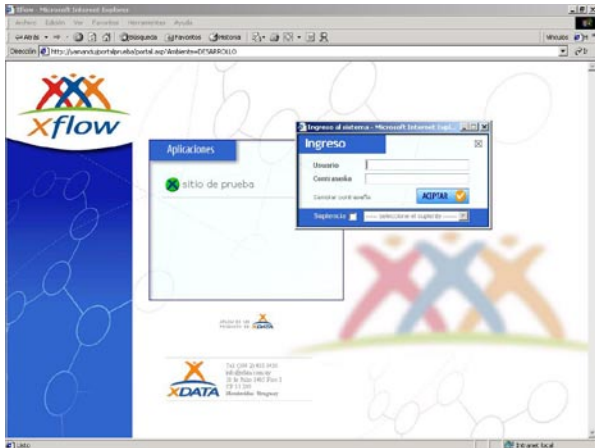

Cliente: XDATA

Proyecto: Desarrollo de la interfase gráfica web de la herramienta XFLOW.

Xflow es un herramienta de workflow de ultima tecnología que permite automatizar procesos de negocio.

Una de las características de XFLOW es que trabaja con Microsoft Explorer como software de base cliente. Por este motivo se abren mayores posibilidades de personalización de la interfase del usuario para alcanzar los requisitos de funcionalidad y de branding.

Se desarrollaron los elementos que forman parte del portal de Xflow y el aspecto de las vistas de documentos cuadros de diálogo y otros elementos de navegación.

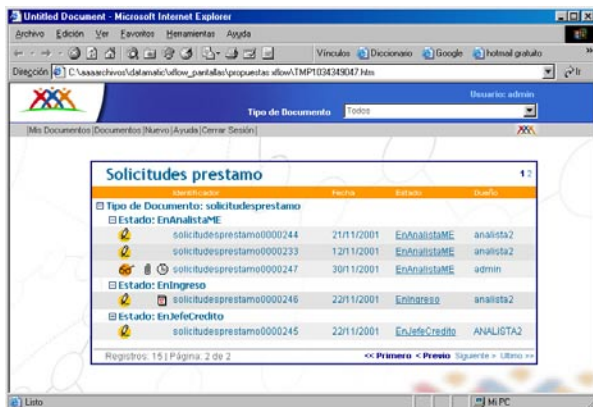

Ademas de diseñó la interfase por defecto del «Sitio del Cliente» generándose una biblioteca de botones que permiten personalizar la funcionalidad de esta área según las necesidades de su negocio.

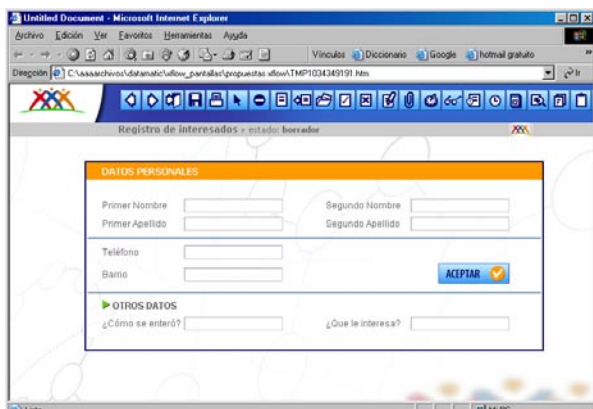

El desarrollo permitió conferirle al programa gran unidad visual y una fuerte identidad. Al mismo tiempo se trabajo sobre el layout de los elementos y su jerarquía visual para facilitar la operatividad.

Hemos trabajado con:

Artesanos Unidos · Amapola · Amerex seguridad · ANMYPE · Banco Central del Uruguay · Banco Surinvest · C.A.L.A.C. · Cetao · AIPS - CPDU · Congreso Mundial de Periodistas Deportivos · CLAEH - Centro Latinoamericano de Economía Humana · Comité Nacional de Calidad · CONEX · Card Club · Compás Agencia de Publicidad · Datamatic Software Team Europhoto S.A - Agfa · FEPEDA Federación de Periodistas Deportivos de América · Fundación ACAC · Fibratex S.A. · Grey Publicidad · Global Healthcare - USA · Intendencia Municipal de Montevideo · Ingrapa · Jetmar Viajes · Kogan Legaria Anido Bs As · LKSur · Laboratorio König · Manos del Uruguay · Metzen y Sena SA · Motociclo S.A. Marcasur.com · MFrontier - Miami · Nidera SA · Pittaluga & Associates · Perlyna · Programa PAPPUM · Servimedica S.A. · El Espectador 810 AM · Rumbos turismo internacional · Retec SRL · Tecnomercado.com · UTE Delegación de la Comisión Europea The Walt Disney Co. Ltd · S.A. Vitícola de la Cruz de la Cruz

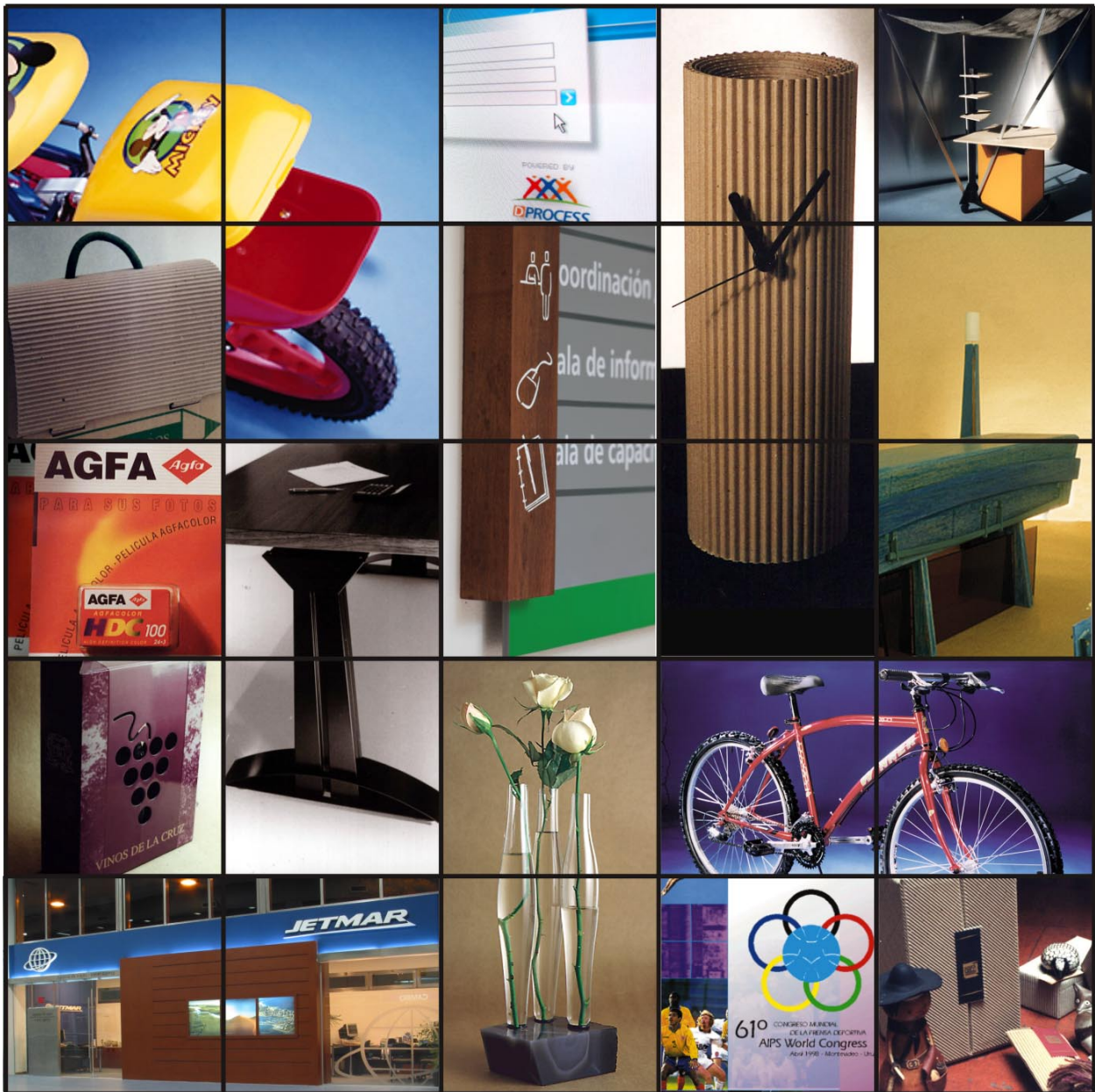

 **Kairos & Cronos**
soluciones integrales de diseño

Itapua 2262
Montevideo · Uruguay
CP 11300
Tel-fax: 598 2 712 04 66
e mail: kyc@adinet.com.uy
www.kycdigital.com